

MANUAL PAD

Kassens fire sider saves ud af 18mm krydsfiner:

- 2 stk langsider à 232x2404mm
- 2 stk ender à 232x1220mm

Reglar (45x95) saves i 11 stk à 1184mm.

Mærker reglernes placering på langsiderne med en blyant.

Herefter holdes reglane op til mærkerne, fluglende med overkanten, og

skrues fast med to skruer i hver side, som vist på fig. 1.

Skrue heretter de to endepåklader på.

En hel 18mm krydsfinerplade (1220x2440mm) kan nu skrues på som

kassens låg. Mærker reglernes placering på pladen med en blyantstreg eller

kridtsnor for at sikre, at skruerne får fat i reglane under.

2 stk. vinkeljern (50x50x3mm) til kanterne saves i kassens længde, 2440mm.

Bor 4 huller, fordelt over jernets længde, til montering. Disse forsænkes, så

skruenhovedet ikke stikker op (fig. 2)

Inden montering af vinkeljern skræres en strimmel af 3mm masonite, tagpap el.

lign. i dimensionerne 48x2440mm, som monteres under vinkeljernet (skraveret

fig. 2).

En 6mm topplade af birkefinér, masonite el. lign. saves ud 1126x2440mm og

skrues fast mellem de to vinkeljern.

Toppladen (6mm) kan undlades for en mere enkelt proces mod et mere

skrabet slufresultat. I så fald monteres vinkeljernet direkte på krydsfinerpladen

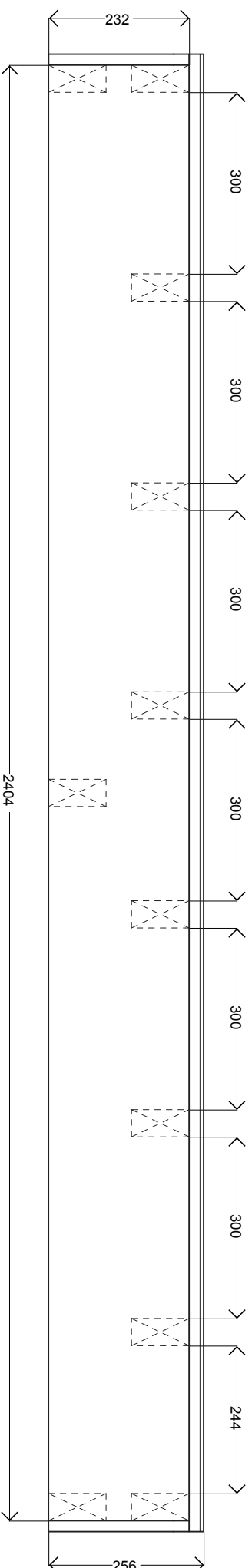
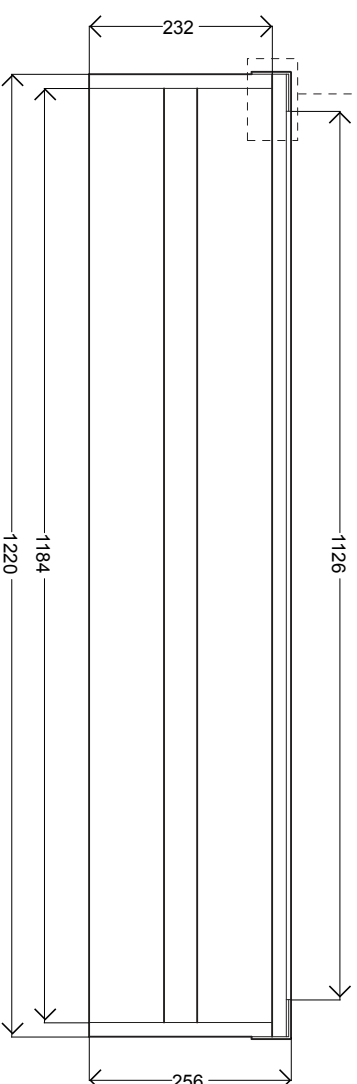
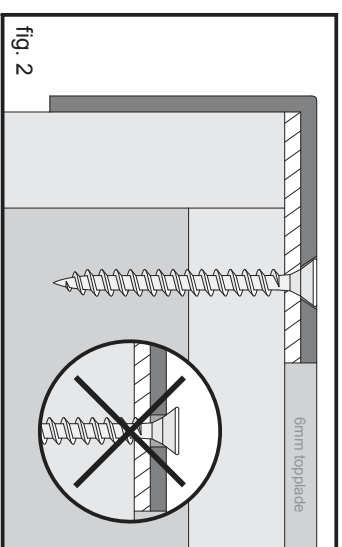
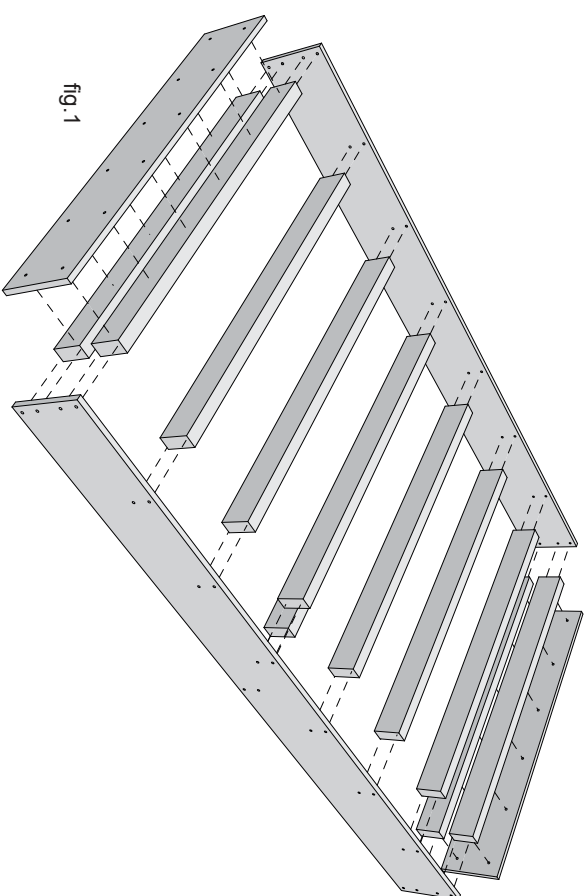
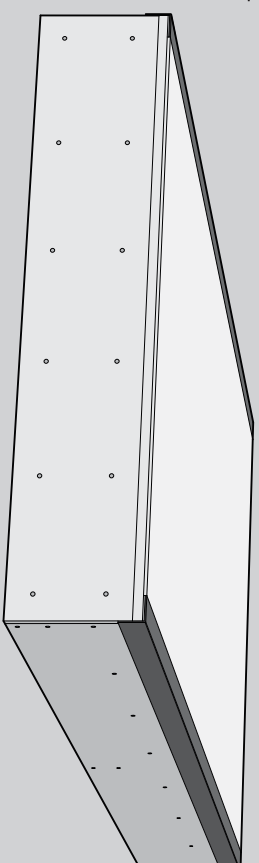

FLY OUT

Fly outets to sider (A) sawes ud af 18mm krydsfinér efter anvisne mål.

Reglar (45x95) savses i 6 stk. á 1184mm

Marker reglarernes placering på sidernes skrå overkant med en blyant.

Hold heretter reglarne op til mærkerne. fluglende med overkanten, og skru dem fast med to skruer i hver side. Bemærk at den første lægges fladt (B).

Heretter påskrues en 18mm krydsfinérplade 1220x1628mm (C).

Marker reglarernes placering under pladen med en blyantsreg eller kridtsnor, for at sikre, at skrueene får fat i reglarne under.

En 6mm topplade (D) af birkefinér, masonite el. lign. savses ud 1220x1340mm og skrues fast, så de to pladers øverste kant flugter.

Metalpladen (E) på 3mm til bunden skæres ud 400x1220mm.

Bor 4 huller, fordelt over jernet's bredde, 25mm fra pladens øverste kant.

Disse forsænkes, så skruenhovedet ikke stikker op (fig. 2)

Inden montering af metalpladen skæres et stykke 3mm masonite, tagpap el. lign. (F) i omtrentle dimensioner 288x1220mm, som monteres under metallet, så det kommer til at flugte med toppladen.

Toppladen (6mm) kan undlades for en mere enkelt proces mod et mere skræbet slutrresultat. I så fald monteres metalpladen direkte på krydsfinérs-pladen

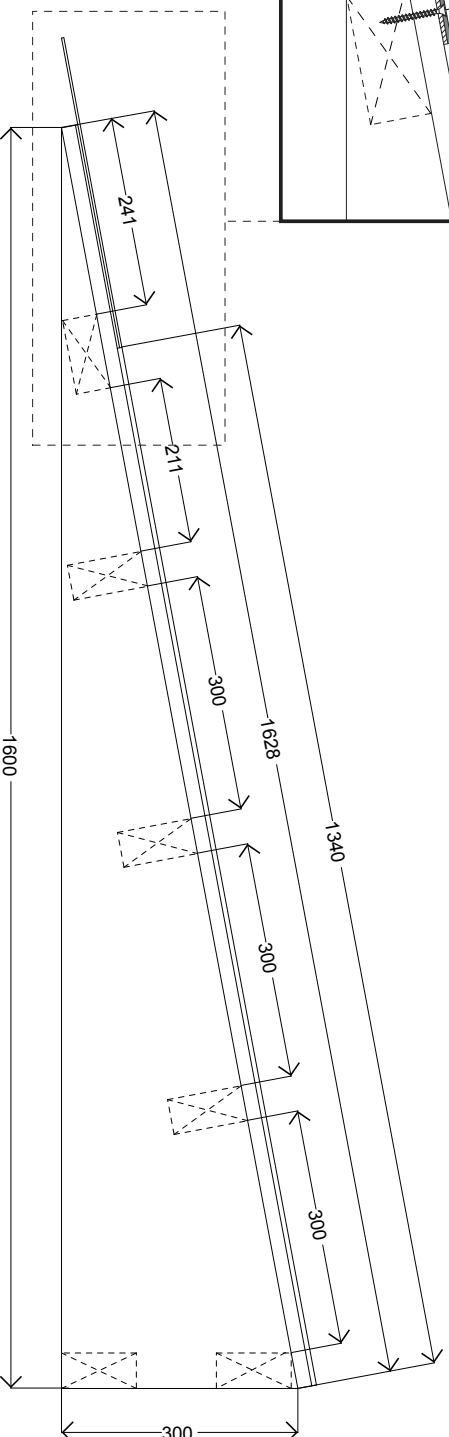
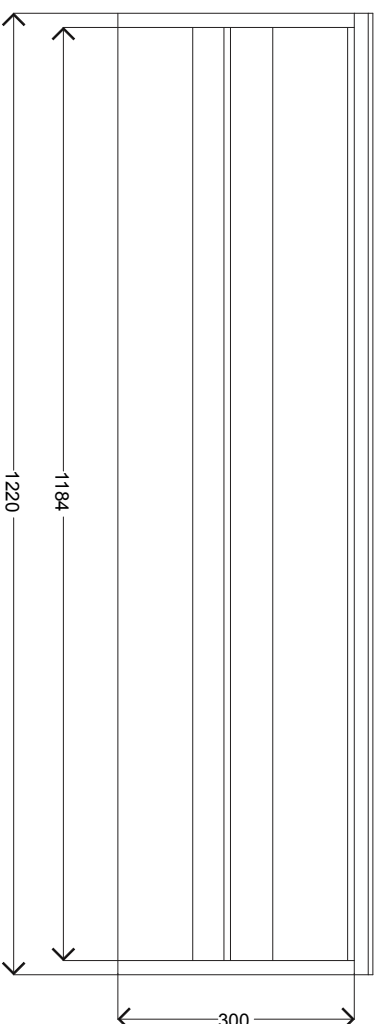
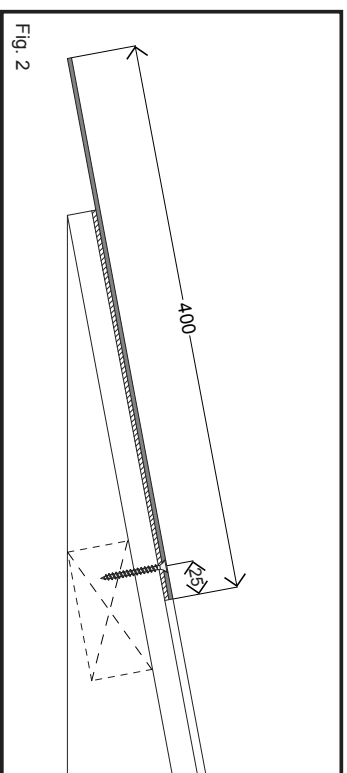
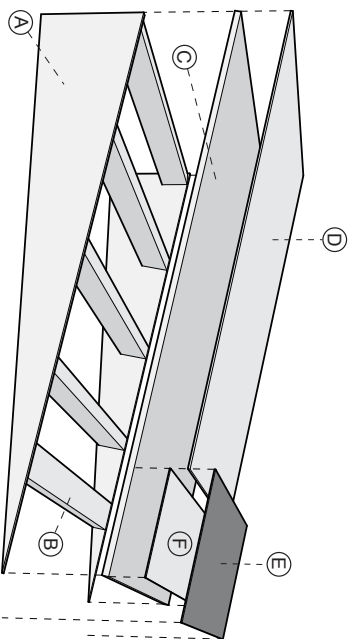

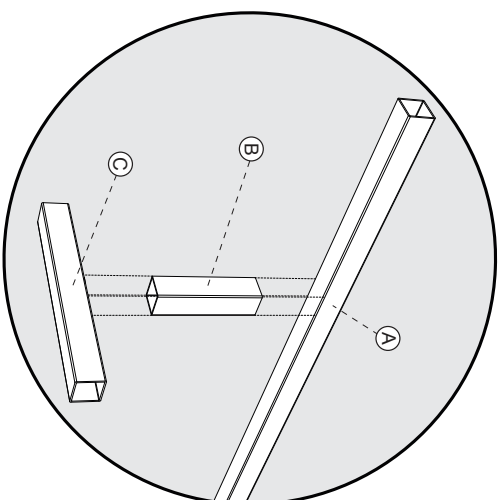

FIRKANTTET FLATBAR

Firkanttrøret (60x60x3mm) savnes i angivne længder:

A - 1 stk. á 3000mm

B - 2 stk. á 230mm

C - 2 stk. á 500mm

Metallet silbes ved samlingerne og svejses sammen.

